

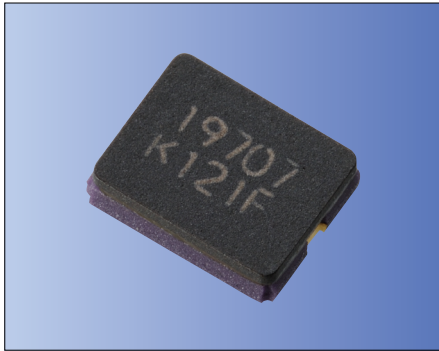

表面実装型 CX3225GA (車載用)

3.2×2.5mm



AEC-Q200 RoHS対応品

■ 特長

- 車載対応水晶振動子
- 電極はんだ付け部耐久性向上
- 小型、薄型 厚さ0.85mm
- セラミックパッケージ
- 小型薄型で優れた耐衝撃性
- リフロー対応
- 40~+125°C ヒートサイクルはんだ接合強度3000サイクル対応

■ 用途

- エンジン制御
- タイヤ空気圧監視システム(TPMS)
- 高速車載ネットワーク

■ 品名表示方法

CX3225GA 16000 D0 P T V □□
① ② ③ ④ ⑤ ⑥ ⑦

- ①型名
- ②周波数
- ③負荷容量
- ④周波数許容偏差 (常温偏差)

D0 8 pF P ±50×10⁻⁶

- ⑤動作温度範囲および⑥周波数温度特性

TV -40 ~ +150°C ±150×10⁻⁶

- ⑦個別仕様

包装形態(テーピング 3000個/リール)

■ 規格

項目	記号	標準規格	単位	備考
周波数	f _{nom}	8 / 12 / 16 / 20 / 25 / 40	MHz	その他の周波数についてはお問合せ下さい。
オーバートーン次数	OT	Fundamental	—	
負荷容量	CL	8	pF	その他の負荷容量についてはお問い合わせ下さい。
周波数許容偏差	f _{tol}	±50	×10 ⁻⁶	25°C±3°C
直列抵抗	R1	Table 1	ohm	
励振レベル	DL	10μW(200μW max.)	μW	
動作温度範囲	T _{use}	-40 ~ +150	°C	
保存温度範囲	T _{stg}	-40 ~ +150	°C	
周波数温度特性	f _{tem}	±150	×10 ⁻⁶	25°Cの周波数に対するの偏差

上記仕様は、規格例となりますので、その他ご要求規格についてはお問い合わせください。

■ Table1 直列抵抗 その他周波数についてはお問い合わせ下さい。

周波数	直列抵抗
8MHz	500Ω max.
12MHz	200Ω max.
20MHz	100Ω max.

水晶振動子

■ 形状・寸法

(単位: mm)

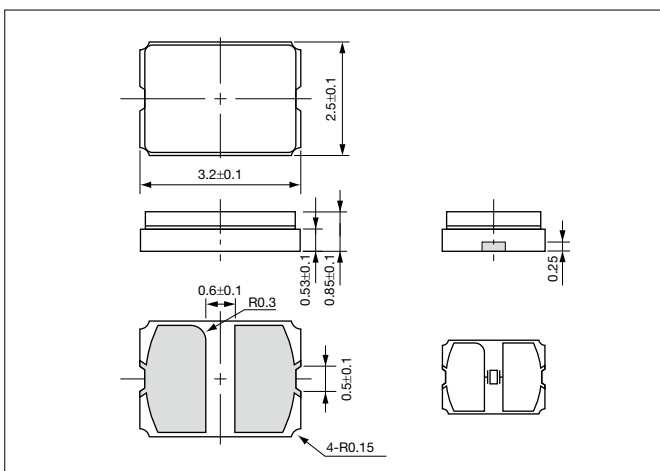

■ 推奨ランドパターン

(単位: mm)

